

009 **CONCERTOS DIDÁTICOS**

ENCONTRO DE MÚSICA DE CÂMARA

DA UNESPAR/CAMPUS DE CURITIBA I - EMBAP

Projeto de Extensão: Encontro de Música de Câmara UNESPAR/Campus de Curitiba I - Embap

Coordenação Geral: Profª Clenice Ortigara (UNESPAR/Campus Curitiba I - Embap)

Programa Institucional de Extensão em Música UNESPAR/Campus Curitiba I - Embap
Chefe de Divisão de Extensão e Cultura da UNESPAR: Profª. Dra. Angela Deeke Sasse

Criação identidade visual: Naomi Hirose (NuCom Embap)

Atualização 2026: João Mateus Moraes Guimarães (NuCom Embap)

16.MAIO.2026
ÀS 17h

***009**

CONCERTOS DIDÁTICOS

ENCONTRO DE MÚSICA DE CÂMARA

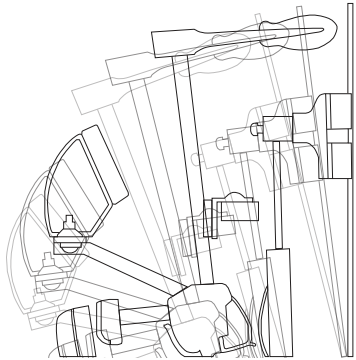

É com imensa satisfação que realizo a nona edição do Encontro de Música de Câmara da UNESPAR/Campus de Curitiba I – Embap. O objetivo principal dessa proposta é aproximar os discentes da prática da música de câmara que já é desenvolvida dentro do Campus de Curitiba I – Embap nos Bacharelados de Canto e Instrumento incentivando-as(os) a prosseguir o estudo nessa área. Nessa edição teremos participações especiais dos graduandos dos bacharelados em canto, egressos da UNESPAR/Campus Curitiba I – Embap e convidados externos.

Agradeço a todas as/os discentes participantes da minha classe de Música de Câmara por prolongarem a vida desse projeto!

ME. CLENICE ORTIGARA

Idealização do projeto e
Direção Artística do VIII Encontro de Música de Câmara

PROGRAMA

Karla Passeri é cantora e atriz, formada em Canto Lírico pela UNESPAR/Campus Curitiba I – Embap. Em São Paulo, estudou teatro e aprofundou seus estudos em ópera e teatro musical. Sua trajetória profissional engloba atuações que transitam entre o canto lírico, a ópera, o teatro musical e apresentações de canto popular, unindo o preparo vocal à prática cênica.

Roberto Guimarães Barítono, graduado em Bacharelado de Canto – Modalidade Lírico pela UNESPAR/Embap. Na mesma instituição, está finalizando a Especialização em Performance Musical e o Bacharelado em Canto – Modalidade Belting. Antes disso, formou-se em Licenciatura em Música em 2018. Participou de masterclasses com os maestros Massimiliano Carraro, Alessandro Sangiorgi, Abel Rocha e Priscila Bomfim, com os diretores João Malatan e Caetano Vilela, com os cantores Paulo Mandarino, Rosana Lamosa, Susan Ruggiero (USA) e fez aulas com Miguelangelo Cavalcanti (CZ) e Yuri Guerra (IT). Já interpretou papéis como Tracollo (Livietta e Tracollo – Pergolesi), Dr. Dulcamara (L'elisir d'amore – Donizetti), Schanard (La Bohème – Puccini) e Mercutio (Roméo et Juliette – Gounod). Trabalhou com os diretores Jul Leardini, Denise Sartori, Lia Comandulli e Jô Braska Negrão. Como corista, trabalhou com maestros como Roberto Tibiriçá e Gabriel Rhein-Schirato, participou de montagens de óperas como Pagliacci (Leoncavallo), Rigoletto (Verdi), La Traviata (Verdi), L'elisir d'amore (Donizetti), La Sonnambula (Bellini) e A Bela Helena (J. Offenbach), além de obras sinfônicas como "Sinfonia da Ressurreição" de Mahler, a "Nona Sinfonia" de Beethoven e o "Choros N.10" de Villa-Lobos.

Desde 2016 trabalha como professor no Projeto Música no Bairro – Projeto Dorcas, em Almirante Tamandaré, onde também é coordenador do eixo de música. Com o Coro Pipa Amarela, tem participado de espetáculos e eventos culturais como a Semana de Canto Coral de Curitiba.

Clenice Ortigara é pianista e professora na Universidade Estadual do Paraná, UNESPAR/Campus de Curitiba I – Embap (Escola de Música e Belas Artes do Paraná) atuando nos cursos de Graduação (Bacharelado) e Pós-Graduação em Música. Possui duplo mestrado em música nas áreas de Piano e Colaboração Pianística pela University of Missouri–Columbia (EUA). Tem sido convidada em eventos como professora de piano e colaboração pianística em vários festivais de música como a Oficina de Música de Curitiba (26 edições), FEMUSC (3 edições) e Festival Internacional de Música de Londrina (6 edições). Coordena vários projetos de extensão universitária voltados a prática musical e responsável pelo Convênio TRT-UNESPAR. Gravou o CD "Rodrigo Herrmann – Life and Works" com obras inéditas para piano e órgão, além da participação como pianista colaboradora em outros 10 CDs/DVDs comerciais.

Canções de Amor

Poemas: Vinícius de Moraes (1913–1980)
Compositor: Claudio Santoro (1919–1989)

Prelúdio nº 5

Canção Acalanto da rosa*
Canção Jardim noturno*
Canção Pregão da saudade**
Canção Amor que partiu**

Prelúdio nº 3 (pour Lia)

Poema Duas canções de silêncio**
Canção Ouve o silêncio*
Canção A mais dolorosa das histórias**

Prelúdio nº 11

Poema Soneto de fidelidade*
Canção Alma perdida**
Canção Em algum lugar*

Poema A você, com Amor (Dueto)

Prelúdio nº 12

Canção Bem pior que a morte**
Canção Balada da flor da terra*
Canção Acalanto da Rosa (Dueto)

Karla Passeri, Soprano*
Roberto Guimarães, Barítono**
Clenice Ortigara, Piano

Espectáculo cênico-musical concebido por Karla Passeri e Roberto Guimarães

14.05.2026 – 17h
Tribunal Regional do Trabalho da 9ª Região
Plenário Pedro Ribeiro Tavares
Alameda Dr. Carlos de Carvalho, 528
Curitiba, Paraná